

GRILLAGE SOUDÉ

Notice de pose

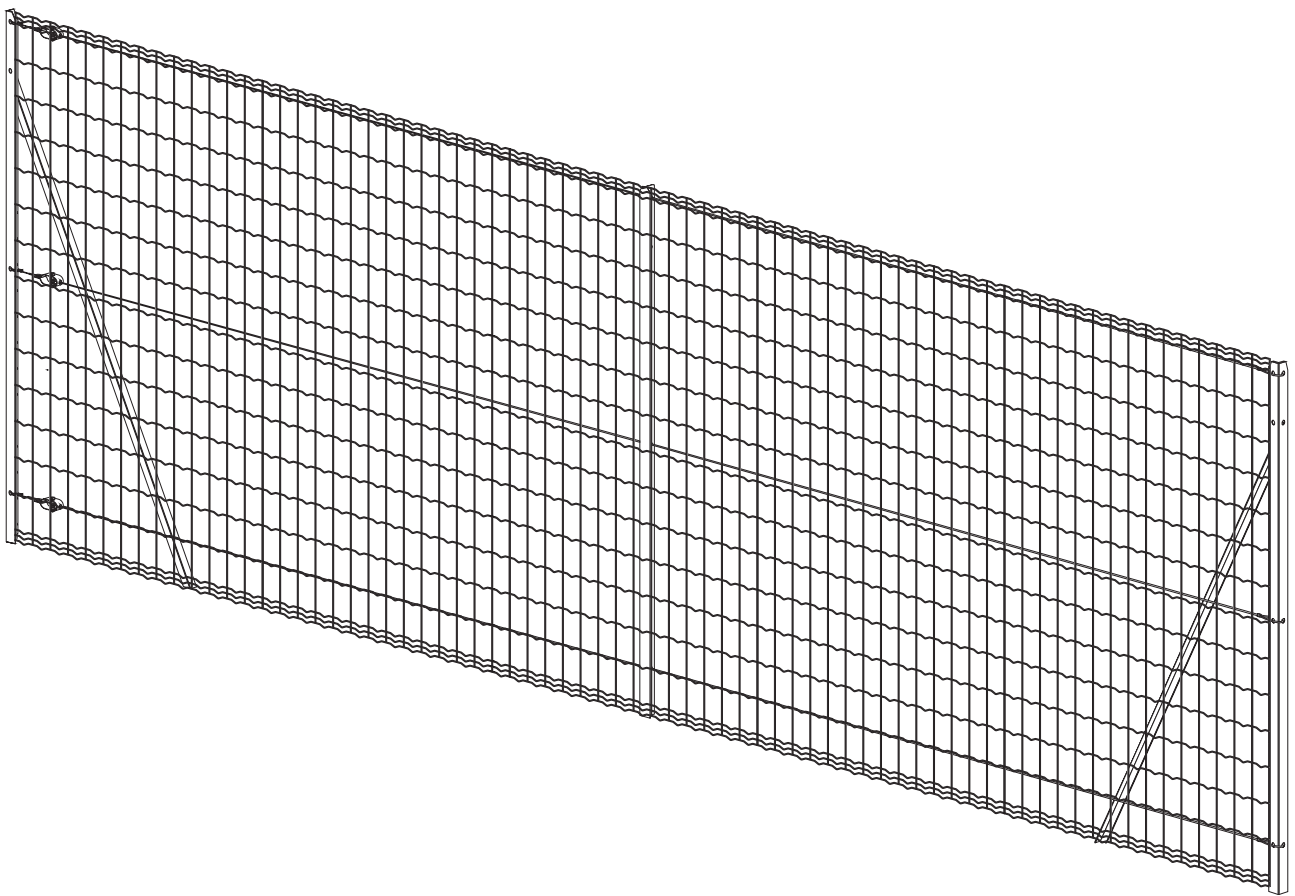



Tuto vidéo disponible.
Scannez ce code pour
visionner !



Comptez 5 heures de
pose hors temps de
séchage du béton



Nous recommandons de poser
le grillage soudé à 2 personnes
minimum

OUTILLAGE NÉCESSAIRE

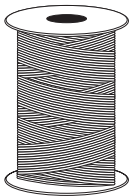

Ficelle



Piquets de chantier



Bombe de traçage

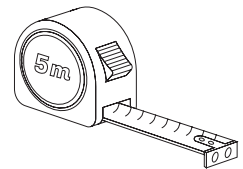

Mètre



Bêche



Béton universel

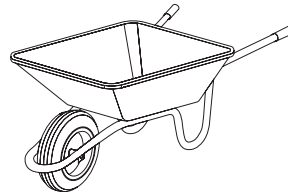

Brouette

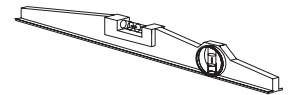

Niveau à bulle

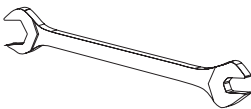

Clé

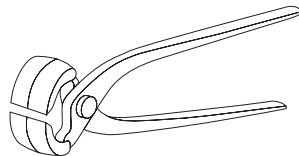

Tenaille

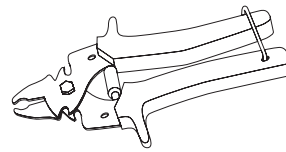

Agrafeuse

PRODUITS NÉCESSAIRES



(A1)



(A2)



(A3)



(B1)

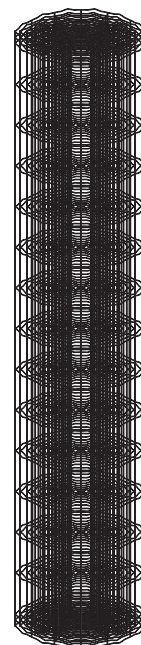

(C1)



(D1)

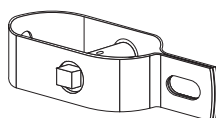

(E1)

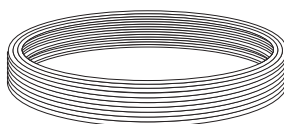

(F1)

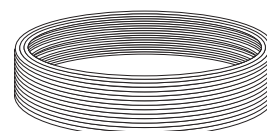

(G1)

(A1) Poteau Té

(A2) Cornière L

(A3) Jambage de force L

(B1) Barre de tension

(C1) Grillage soudé

(D1) Visserie (non fournie)

(E1) Raidisseur

(F1) Fil de tension

(G1) Fil à lier ou agrafes

1. PRÉPARATION DU TERRAIN

1. Délimitez votre ligne de pose à l'aide de piquets de chantier et d'une ficelle (prévoyez une ligne de pose légèrement plus large que votre clôture).
2. Marquez l'emplacement de vos poteaux tous les 2,50 m et dans les angles à l'aide d'une bombe de traçage.
3. Marquez les emplacements des jambes de force à ± 70 cm des poteaux. Prévoyez une jambe de force au départ et à l'arrivée, deux jambes de force pour les angles et pour les reprises de tension pour les pans de plus de 25 m.
4. Creusez des réserves de 30x30x50 cm aux emplacements marqués.

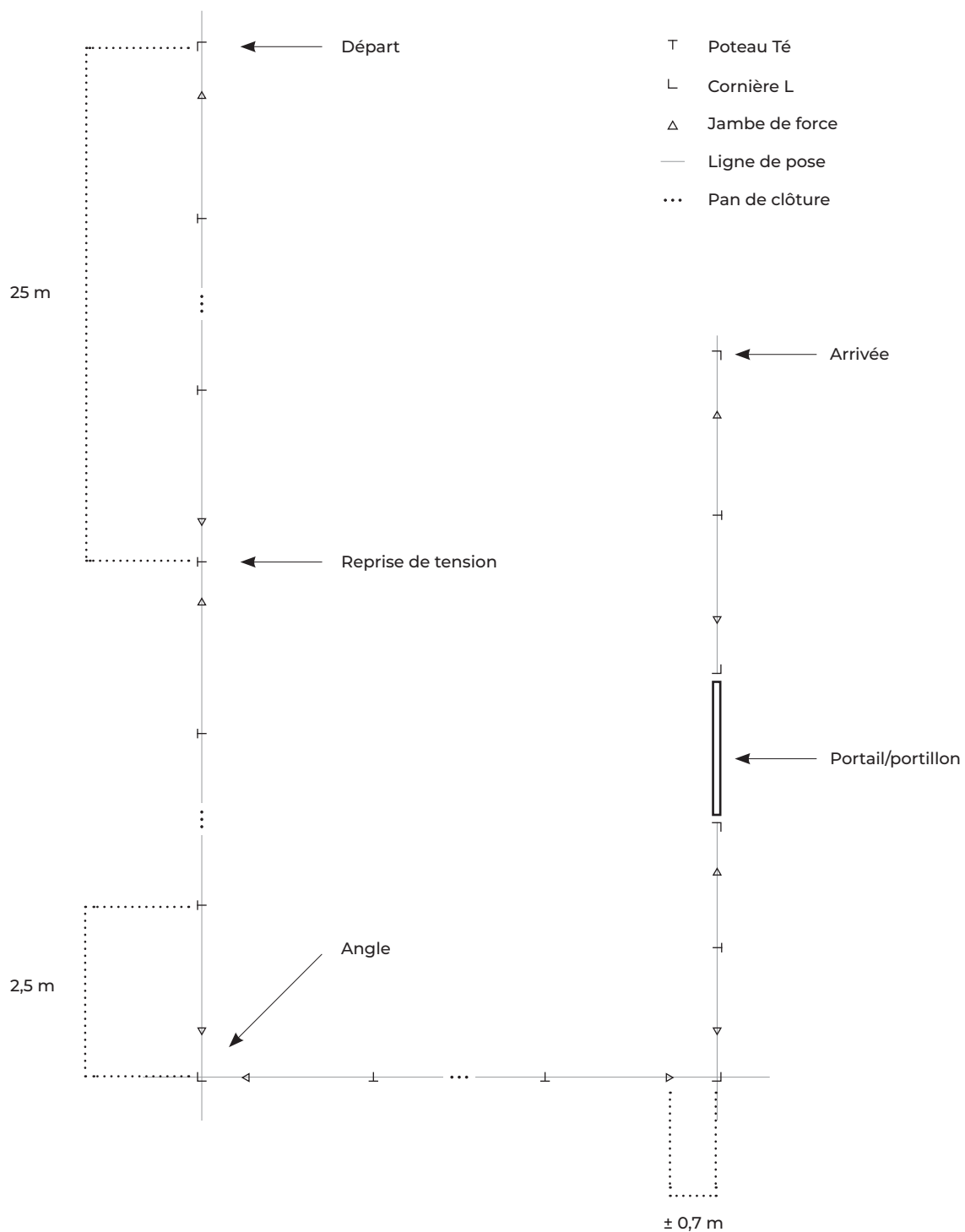

2. SCELLEMENT DES POTEAUX

1. Assemblez vos poteaux et jambes de force et positionnez-les dans les réserves en vous assurant que la hauteur hors sol des poteaux soit égale à la hauteur du rouleau de grillage + 3 à 5 cm. Les encoches des jambes de force doivent toujours être vers le bas.

Départ/Arrivée

Cornière L + 1 jambe de force

Hauteur hors-sol = Ht.
grillage + 3/5 cm

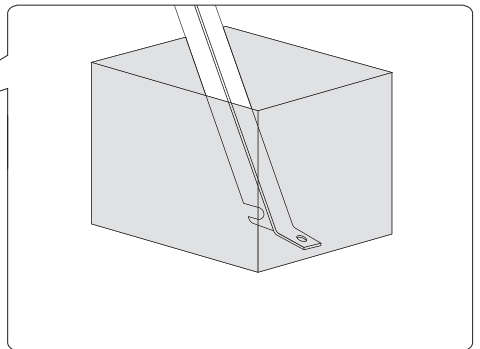
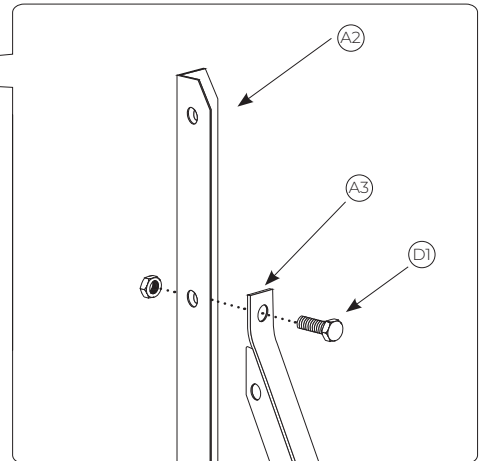
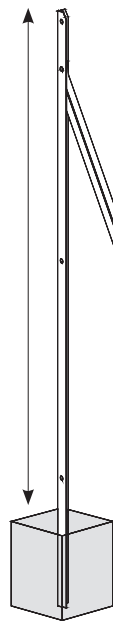

Reprise de tension

Poteau Té + 2 jambes de force

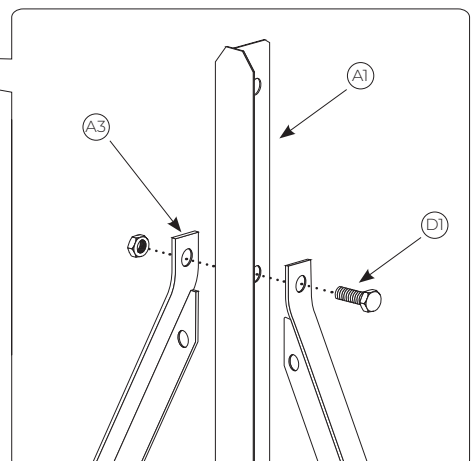
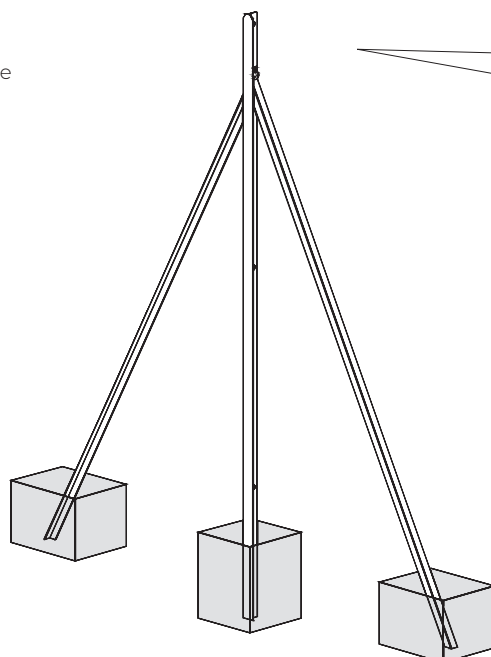

Angles 90°

Cornière L + 2 jambes de force

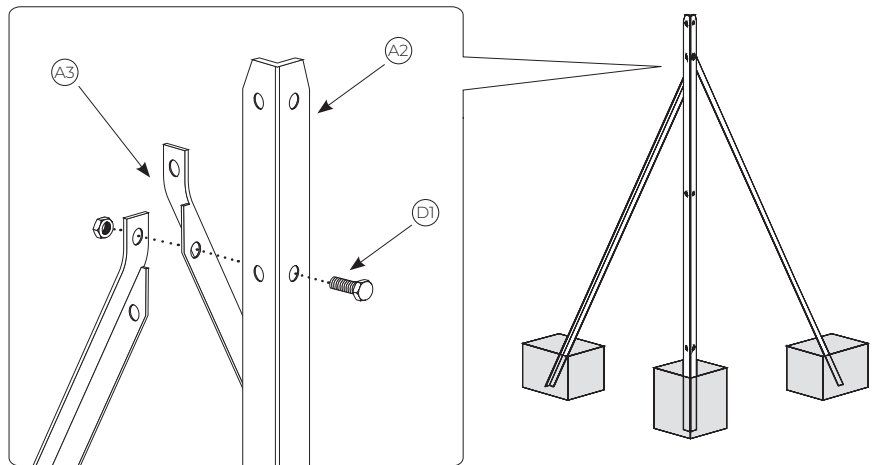

Autres angles

Poteau Té + 2 jambes de force

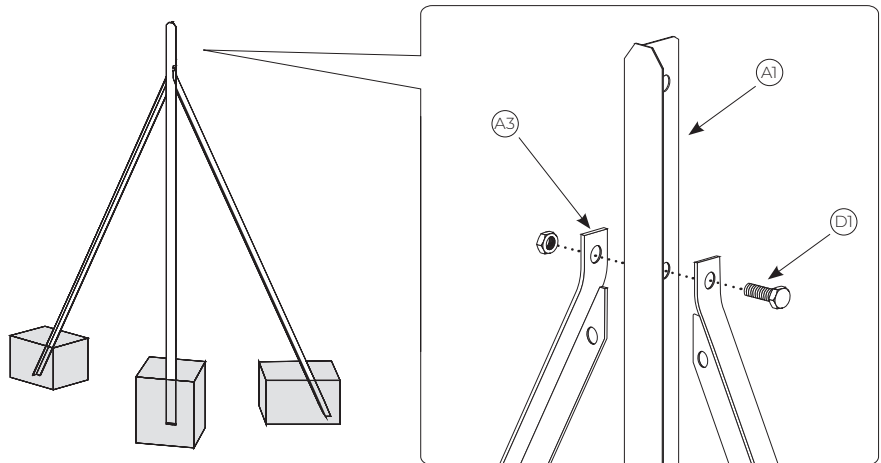

Pans arrondis

Rapprochement des poteaux Té pour épouser la forme du terrain et garantir la stabilité de l'installation

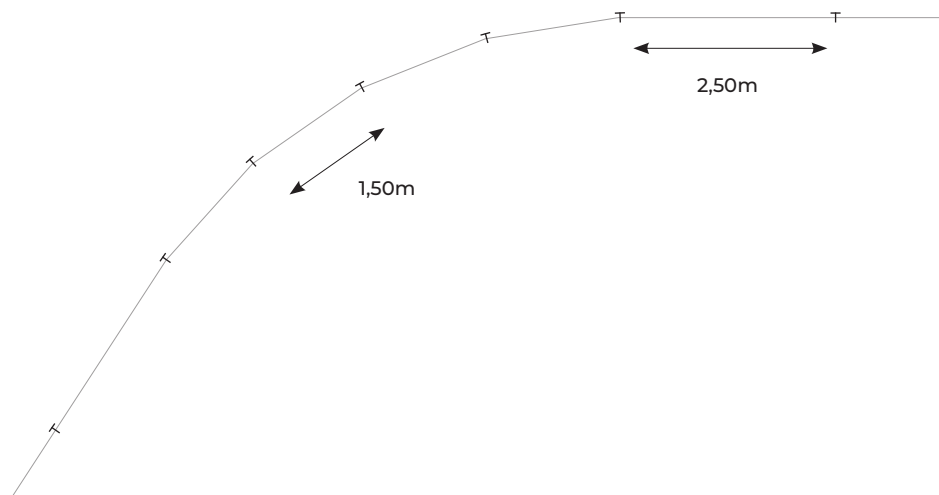

2. Scellez vos poteaux et jambes de force en vous assurant qu'ils soient bien à niveau. Tassez le béton afin d'éviter les bulles d'air et laissez sécher

3. MISE EN PLACE DES FILS DE TENSION

1. Ligaturez vos raidisseurs à la cornière de départ à l'aide de fil de tension. Comptez une ligne de tension à travers les perçages haut des poteaux, une au travers des perçages bas puis des lignes tous les 50 cm environ sur la hauteur des poteaux.
2. Ligaturez d'autres fils de tension dans les perçages du poteau servant d'angle ou de reprise de tension le plus proche.

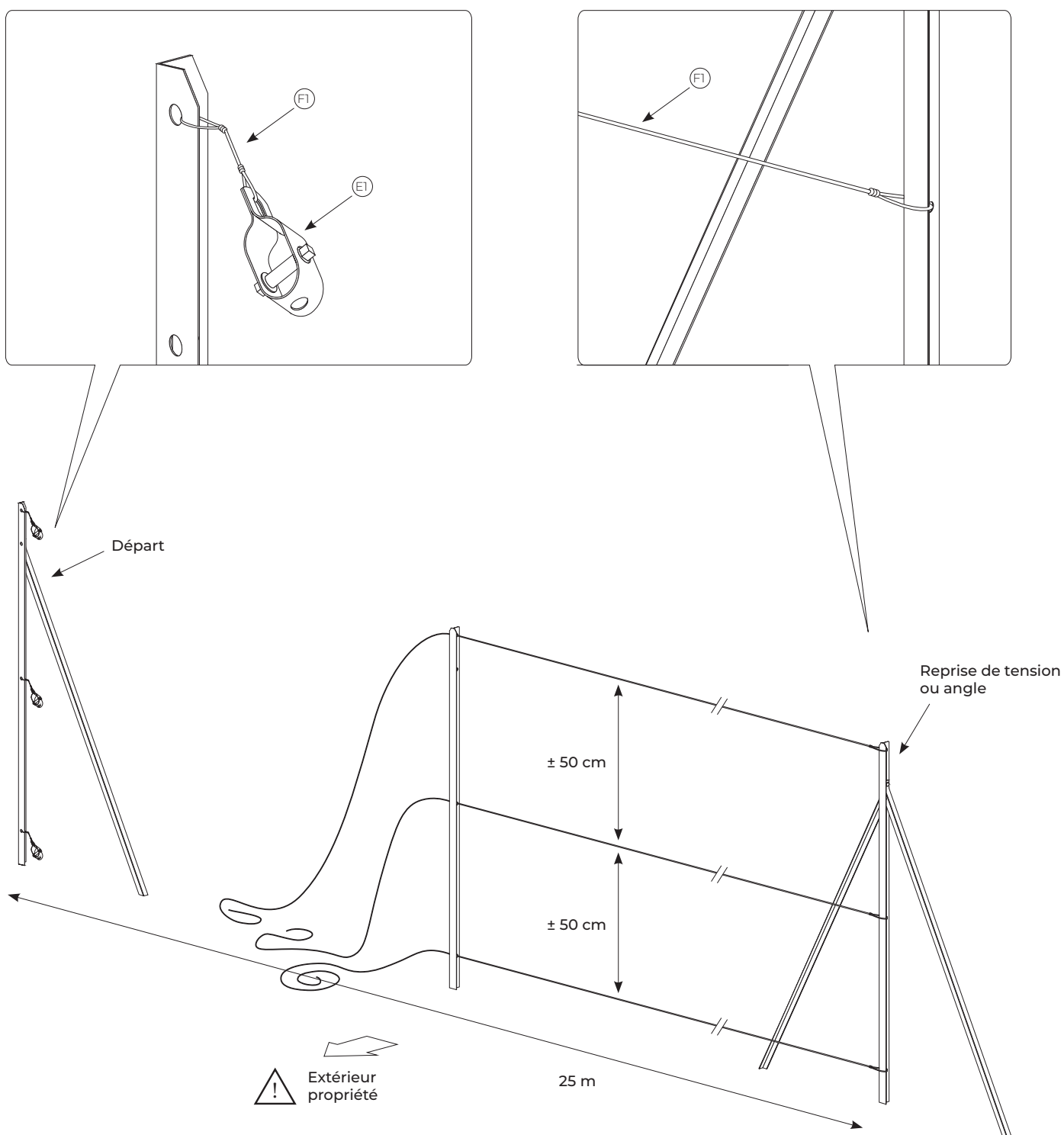

3. Reliez vos fils de tension aux raidisseurs. Passez vos fils à travers le perçage de l'axe du raidisseur et tendez-le en enroulant le fil autour de l'axe à l'aide d'une clé.
4. Faites de même pour les autres pans de votre clôture.

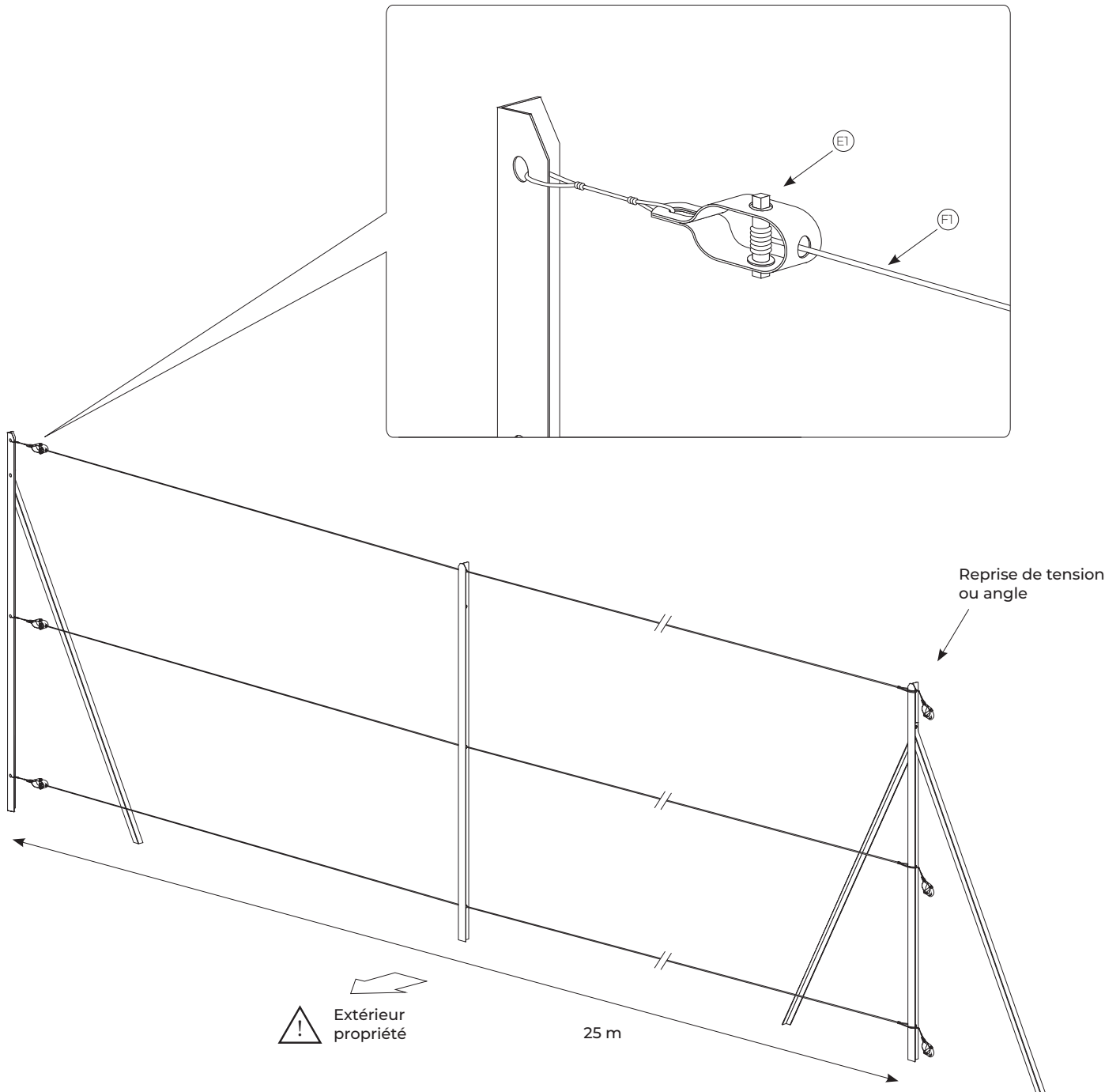

4. MISE EN PLACE DU GRILLAGE

1. Déroulez votre rouleau de grillage au sol devant l'installation.
2. Tissez une barre de tension dans la première maille de votre rouleau et ligaturez cette barre sur votre cornière de départ.

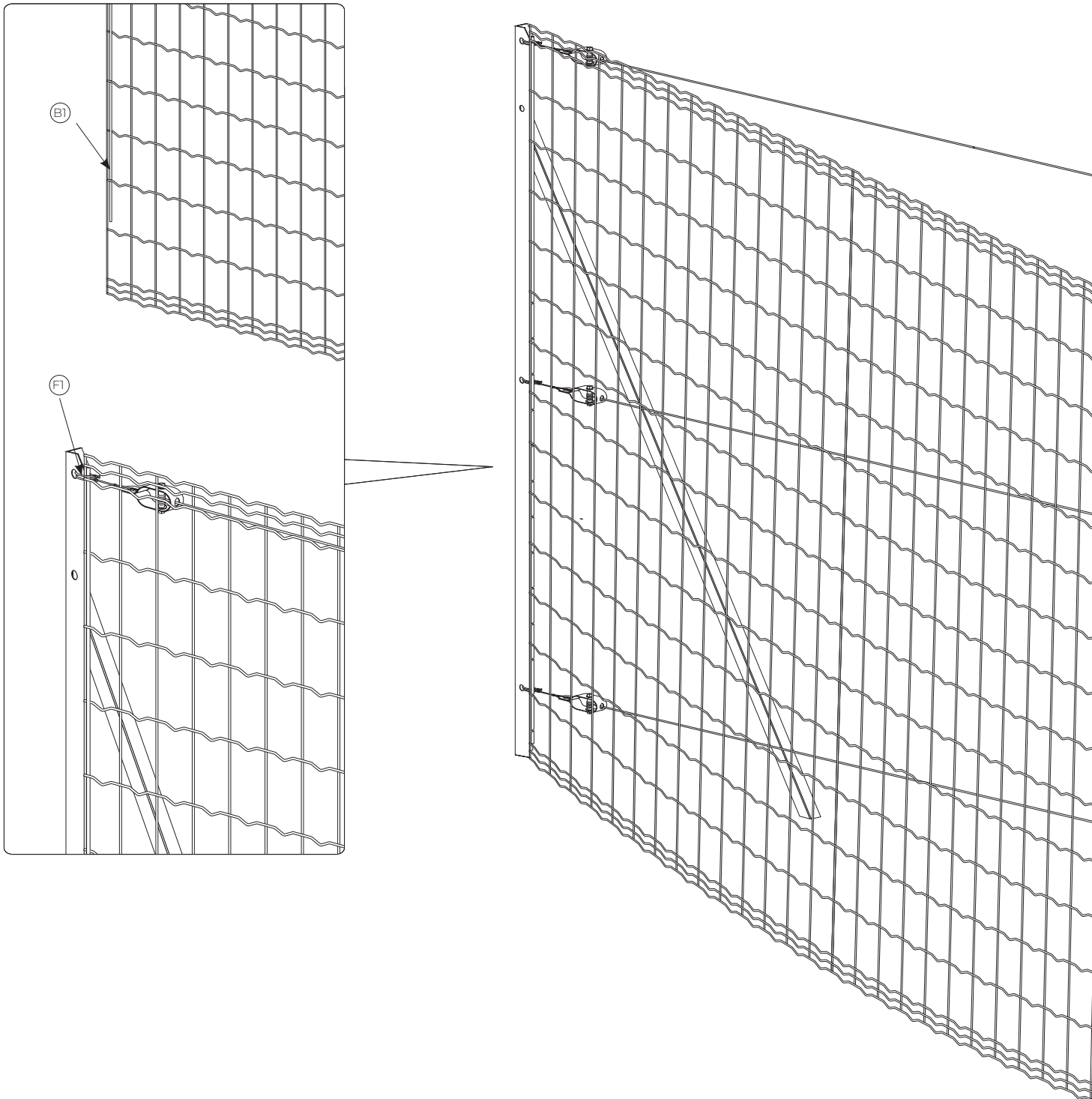

3. Plaquez votre grillage sur les fils de tension à l'aide de ligatures en fil à lier ou d'agrafes tous les 50 cm sur chaque fil.

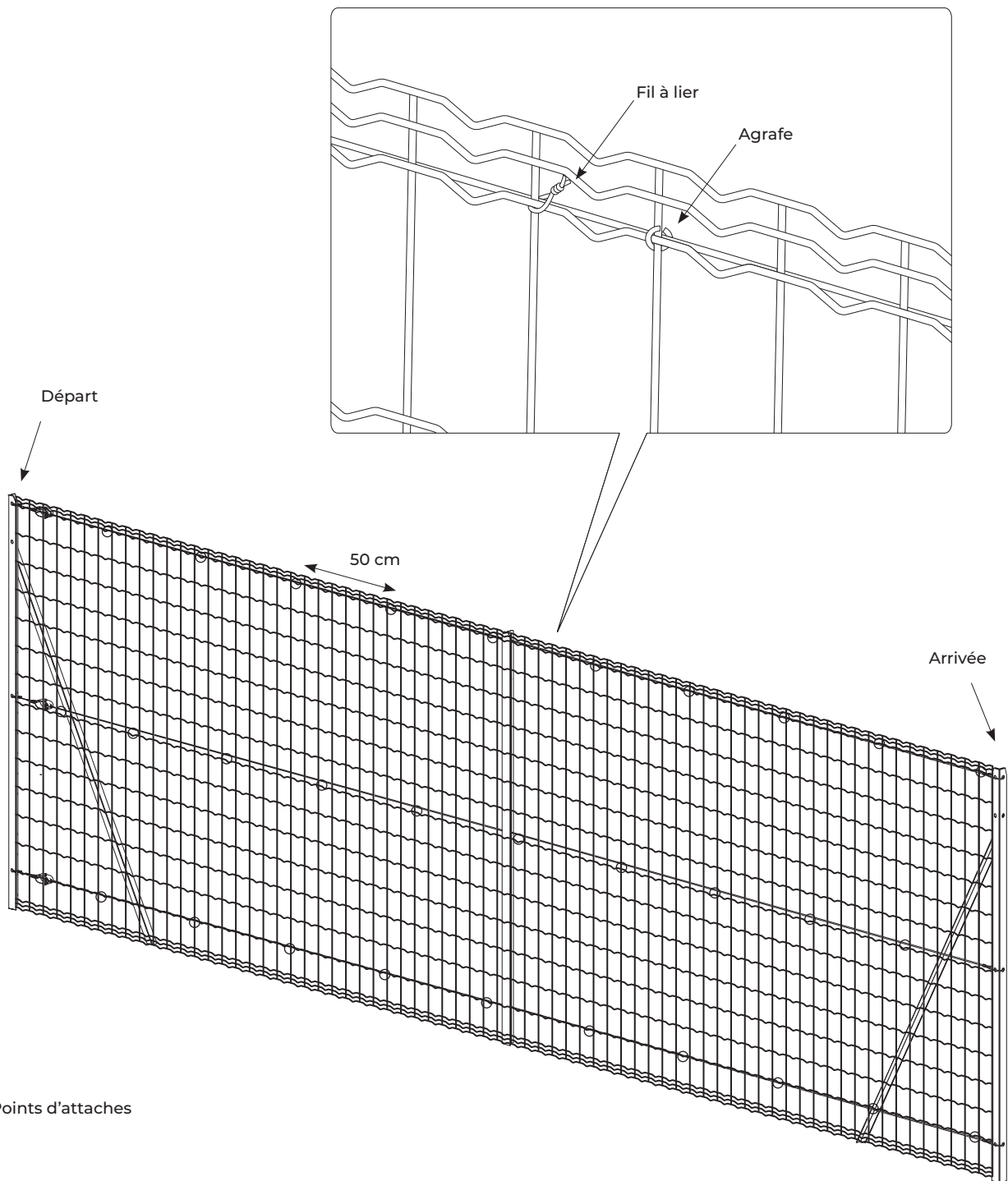

4. Tissez une barre de tension dans la dernière maille du grillage et ligaturez cette barre sur le poteau d'arrivée.